

**STANLEY**

**Fat Max® -s2XL**

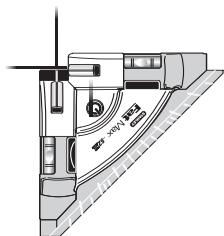

CZ

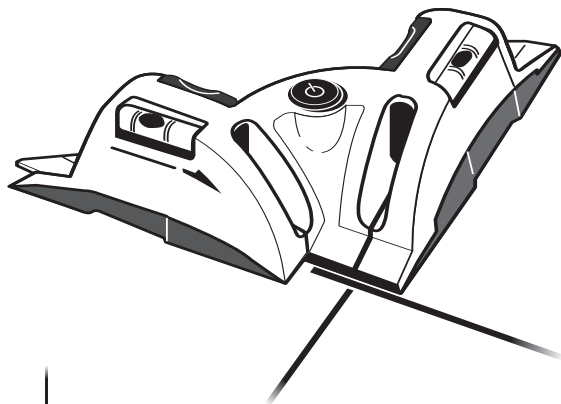

**1-77-198**

**NÁVOD K OBSLUZE**

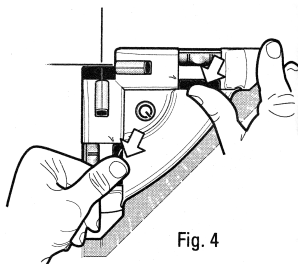
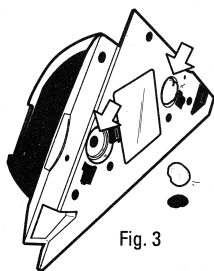
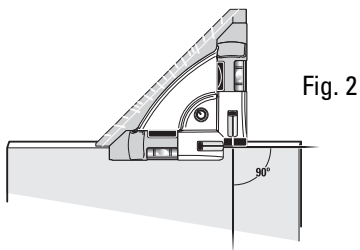
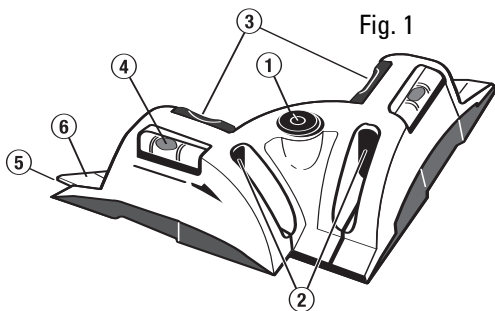

# SOUČÁSTI

CZ

(Obr. 1)

1. Obsluha jedním tlačítkem -ZAP|VYP
2. Laser s dvojitým paprskem promítá horizontální i vertikální „linky“ (reference 90°) na povrch.
3. Dvě tlačítka se zatahovacími sponami pro vertikální upevnění; odstranitelný a znovupoužitelný přilnavý kyt pro uchycení
4. Přesné nivelizační libely
5. Hrana základny ve tvaru T pro zarovnání laseru s hranou povrchu
6. 90° vytyčovací ukazatel - výpočet a otáčení úhlů po přírůstcích 5°

## POUŽITÍ

---

Ideální pro všechny druhy projekčních a stavebních prací s využitím dlaždic, obložení, suchých obkladů, výstupů pro vypínače

**Horizontální použití (Obr. 2)** Jednotku umístěte na rovný povrch. Použijte hranu ve tvaru T pro vyrovnání jednotky do pravého úhlu s referenčním povrchem 90°, chcete-li provádět zarovnávání nebo svislé promítání.

**Vertikální použití** Jednotku umístěte na vertikální povrch. Upevněte k povrchu pomocí zatahovacích tlačítek (Obr.3, 4.). Použijte přilnavý kyt.

## KALIBRACE

Tento přístroj je kalibrován výrobcem a kalibrace v terénu by tedy neměla být nutná. Kalibraci by mělo provádět pouze autorizované servisní středisko. Kontaktujte společnost CST/berger, pobočku zákaznického servisu společnosti Stanley Works™ ve Spojených státech tel. (+420 321 737 547).

# PRO VAŠI BEZPEČNOST

Bezpečná práce s nástrojem je možná jen po důkladném přečtení informací o jeho správném a bezpečném používání a při přísném dodržování zde uvedených pokynů.

**Z nástroje neodlepujte** žádné štítky.

**Nedívejte se** do laserového paprsku.

**Nemiřte** laserovým paprskem na jiné osoby. Protože se jedná o zaostřený nebo o ohraničený laserový paprsek, zkontrolujte dráhu paprsku až do relativně dlouhé vzdálenosti a přijměte nezbytná ochranná opatření.

**Nástroj nepoužívejte v kombinaci** s optickými čočkami ani přístroji. Při manipulaci a jiném než zde popsaném použití nástroje by mohlo dojít k nebezpečnému výstupu laserového paprsku.

**Baterie** nevhazujte do vody ani ohně.

## ÚDRŽBA A PÉČE

- Neponořujte výrobek do vody.
- Pokud je nástroj mokrý, neprodleně jej otřete suchou, měkkou tkaninou.
- Po použití výrobek vždy očistěte.
- Čočky čistěte tkaninou, ze které se neuvolňují textilní vlákna, a roztokem pro čištění skla.
- Nepoužívejte agresivní čisticí prostředky ani rozpouštědla.
- Před uskladněním z výrobku vyjměte baterie.

**Suroviny a baterie nevyhazujte**, recyklujte je. Výrobek, příslušenství, obal a použité baterie je třeba roztrždit tak, aby je bylo možno recyklovat způsobem, který nepoškozuje životní prostředí a který je v souladu s nejnovějšími předpisy.

## SPECIFIKACE

LASEROVÉ DIODY: 2 – 635-670 nm (Třída 2M výkon < 1 Mw)

PŘESNOST ÚHLU: +/- 2,2 mm na 5 m

PŘESNOST NIVELACE: +/- 6 mm na 20 m

PRACOVNÍ ROZSAH: až 30 m v závislosti na osvětlení plochy.

PROSTŘEDÍ: Vodovzdorný (IP55), pracovní teplota  
0 °C až 40 °C

ŽIVOTNOST BATERIE: 15 hodin – 3 baterie typu „AA”, 1,5 V

HMOTNOST: 0,45 kg

## OSVĚDČENÍ

Tento výrobek vyhovuje všem příslušným pasážím následujících předpisů:

normám organizace US Food & Drug Administration (FDA) pro zařízení a ochranu před zářením 21 CFR 1040.10 a 1040.11 s výjimkou odchylek podle vyhlášky Laser Notice č. 50 vydané 26. července 2001,

označení CE podle EN61326 1997, A1, A2 a všem ustanovením doložky 111 směrnice EC 89/336/EHS v jejím nejnovějším doplněném znění, která se označují jako směrnice EMC,

klasifikaci laserového záření podle třídy 2M (635 - 675 nm) v souladu s normou EN 60825-1:01-11.

Technické úpravy vyhrazeny



Complies with 21 CFR 1040.10  
and 1040.11 except for devaluations  
pursuant to Laser Notice No. 50  
dated July 26, 2001



# ČESKÁ REPUBLIKA

## Záruka (všeobecná záruka)

Společnost Stanley Tools poskytuje záruku na materiálové a výrobní vady elektronických měřicích zařízení po dobu dvou let počínaje datem nákupu.

Vadné výrobky budou podle možnosti opraveny nebo vyměněny, pokud je spolu s dokladem o nákupu pošlete na adresu:

### Stanley Tools

TONA, a.s.

Chvalovická 326

281 51 Pečky

Česká republika

Tato záruka se nevztahuje na vady způsobené neúmyslným poškozením, opotřebením, používáním přístroje k jiným účelům, než jaké jsou popsány v návodu, a opravami nebo změnami výrobku provedenými bez svolení společnosti Stanley Tools.

Oprava nebo výměna výrobku v záruce nemá vliv na uplynutí záruční lhůty.

Na základě této záruky společnost Stanley Tools v rámci platného zákona neodpovídá za nepřímou nebo následnou škodu způsobenou vadami výrobku.

Tuto záruku nelze měnit bez svolení společnosti Stanley Tools.

Záruka nemá vliv na zákonná práva kupujícího.

Tato záruka bude upravena a vykládána v souladu s českými zákony a společnost Stanley Tools i kupující neodvolatelně souhlasí s tím, že jakákoli reklamace nebo záležitost vyplývající nebo související s touto zárukou bude spadat výlučně pod pravomoc soudů v České republice.

[Stanley Works Draft 31/3/04]

LONDOCS\1970745.01 1



©2006 THE STANLEY WORKS:  
[www.stanleyworks.com](http://www.stanleyworks.com)

Stanley Europe, Egide Walschaertsstraat 14-16, 2800 Mechelen, Belgium

*BUK-1-77-198 (04/06) Issue 2*